

Gebrauchsanleitung

Glaskeramik-Kochfeld mit Sensorsteuerung

Anleitung, Nr.: 92743
Bestell-Nr. 451 104
HC 20140912
Nachdruck, auch auszugs-
weise, nicht gestattet!



Bedienelemente

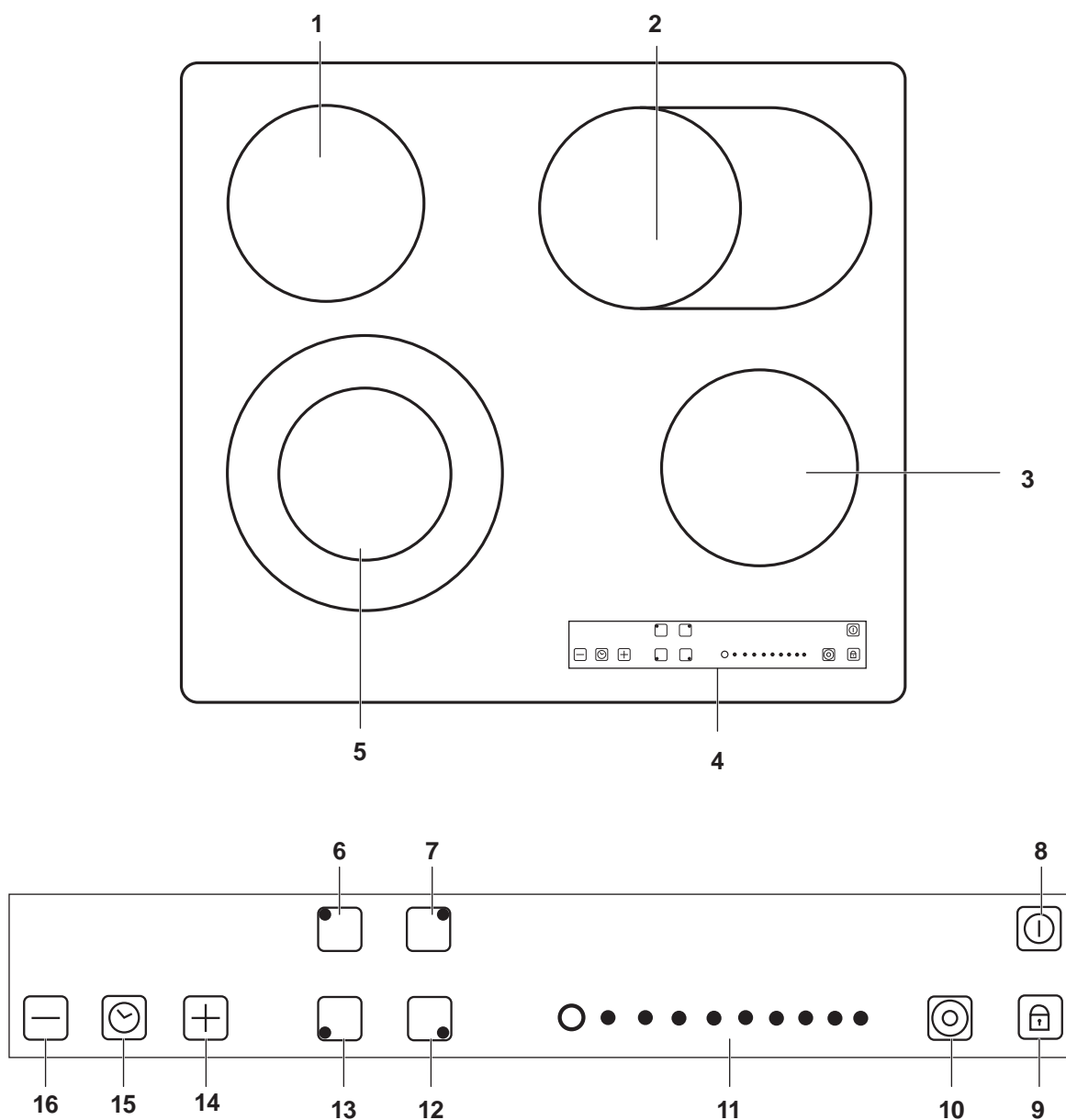

- | | | | |
|---|--------------------------------------|----|---|
| 1 | Normal-Kochzone hinten links | 10 | Aktivierungssensor für Zweikreis-Kochzone |
| 2 | Bräterzone, hinten rechts | 11 | Regler für Heizleistung |
| 3 | Kochzone vorne rechts | 12 | Auswahl Normal-Kochzone vorne rechts |
| 4 | Bedienfeld | 13 | Auswahl Zweikreis-Kochzone, vorne links |
| 5 | Zweikreis-Kochzone, vorne links | 14 | Garzeit erhöhen |
| 6 | Auswahl Normal-Kochzone hinten links | 15 | Timer |
| 7 | Auswahl Bräterzone, hinten rechts | 16 | Garzeit verringern |
| 8 | Ein-/Aus-Sensor | | |
| 9 | Sensor für Sicherungsverriegelung | | |

Kochfeld kennenlernen

Kochzonen und Sensoren

Das Kochfeld besitzt vier Kochzonen.

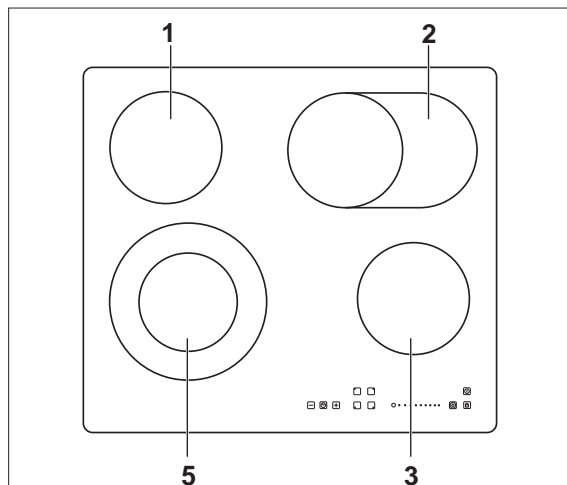

Das Kochfeld wird über Sensoren gesteuert.

Hinweis: Bei jedem Berühren eines Sensors ertönt ein akustisches Signal.

Richtige Bedienung der Sensoren

Die Sensoren sind sehr empfindlich und reagieren bereits auf die Annäherung Ihres Fingers. Daher hier einige Tipps zur richtigen Bedienung der Sensoren.

- Berühren Sie immer nur einen Sensor.
- Üben Sie beim Berühren eines Sensors keinen Druck aus.

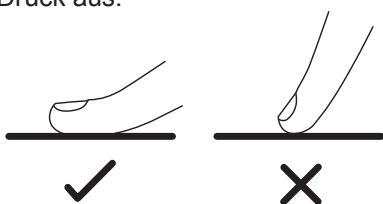

- Berühren Sie die Sensoren stets mit der gesamten Fingerkuppe, nicht mit der Fingerspitze.
- Achten Sie darauf, dass keiner der Sensoren verdeckt ist (z. B. durch einen Topflappen).

Kochfeld benutzen

Kochzone einschalten und einstellen



WARNUNG!

Verbrennungsgefahr!

Während des Gebrauchs werden das Glaskeramik-Kochfeld und seine berührbaren Teile heiß. Vorsicht ist geboten, um das Berühren von Heizelementen zu vermeiden.

- Stellen Sie sicher, dass Kinder unter 8 Jahren keinen Zugriff auf das Glaskeramik-Kochfeld haben, es sei denn, sie werden ständig beaufsichtigt.
- Legen Sie kein Geschirr oder Besteck auf dem Glaskeramik-Kochfeld ab. Es kann sich aufheizen und Verbrennungen verursachen.
- Die Kochzonen sind auch nach dem Ausschalten noch sehr heiß, was die Restwärmeanzeigen „H“ signalisieren.
- Beachten Sie unbedingt, dass die Restwärmeanzeigen bei einer Stromunterbrechung erlöschen und eventuell vorhandene Restwärme nicht länger anzeigen.

8

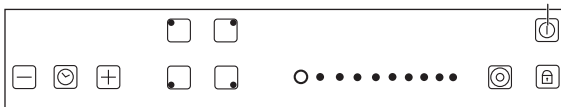

1. Berühren Sie den Sensor **8**, um das Kochfeld einzuschalten.
Folgende Dioden leuchten auf:



Hinweis: Berühren Sie innerhalb von 60 Sekunden nach dem Einschalten keinen Sensor, schaltet sich das Kochfeld automatisch ab.

2. Berühren Sie den Sensor der gewünschten Kochzone.

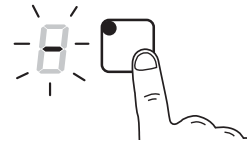

Die Leuchtdiode des Sensors der gewünschten Kochzone blinkt.

3. Streichen Sie mit dem Finger über den Regelsensor **11**.

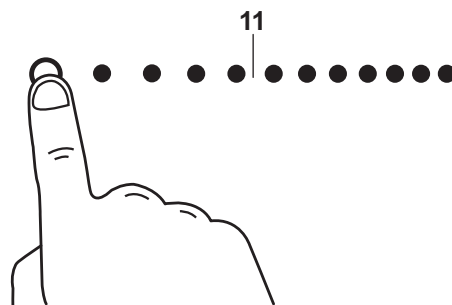

Die Einstellung beginnt mit Leistungsstufe „1“. Neben dem Sensor der gewünschten Kochzone leuchten Leuchtdioden auf, die die eingestellte Leistungsstufe anzeigen.

4. Wenn die gewünschte Leistungsstufe ausgewählt ist, berühren Sie erneut den Sensor der Kochzone.

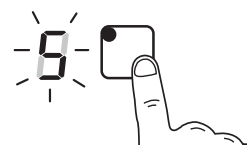

Die Leuchtdiode des Sensors blinkt nicht mehr; die gewünschte Leistungsstufe ist eingestellt.

Heizleistung einer Kochzone verringern oder erhöhen

1. Berühren Sie den Sensor der gewünschten Kochzone.
Die Leuchtdiode des Sensors der gewünschten Kochzone blinkt.
2. Streichen Sie mit dem Finger über den Regelsensor **11**, bis die gewünschte Leistungsstufe erreicht ist.
3. Wenn die gewünschte Leistungsstufe ausgewählt ist, berühren Sie erneut den Sensor der Kochzone.
Die Leuchtdiode des Sensors blinkt nicht mehr; die gewünschte Leistungsstufe ist eingestellt.

Einzelne Kochzone ausschalten

- Berühren Sie den Sensor der Kochzone, die Sie ausschalten möchten.
Die Leuchtdiode des Sensors der gewünschten Kochzone blinkt.
- Streichen Sie mit dem Finger über den Regelsensor **11**, bis die Leistungsstufe „**0**“ erreicht ist.
- Berühren Sie erneut den Sensor der Kochzone.
Die Leuchtdiode des Sensors blinkt nicht mehr; die Kochzone ist ausgeschaltet.

Kochfeld ausschalten



WARNUNG!

Verbrennungsgefahr!

Während des Gebrauchs werden das Glaskeramik-Kochfeld und seine berührbaren Teile heiß. Vorsicht ist geboten, um das Berühren von Heizelementen zu vermeiden.

- Stellen Sie sicher, dass Kinder unter 8 Jahren keinen Zugriff auf das Glaskeramik-Kochfeld haben, wenn sie unbeaufsichtigt sind.
 - Die Kochzonen sind auch nach dem Ausschalten noch sehr heiß, was die blinkenden Restwärmeanzeigen „**H**“ signalisieren.
 - Beachten Sie unbedingt, dass die Restwärmeanzeigen bei einer Stromunterbrechung erlöschen und eventuell vorhandene Restwärme nicht länger anzeigen.
- Berühren Sie den Sensor **8**, um das gesamte Kochfeld auszuschalten.
Ein akustisches Signal ertönt; sämtliche Leuchtanzeigen bis auf die Restwärmeanzeigen „**H**“ erlöschen.

Automatische Schutzeinrichtungen

Das Kochfeld verfügt über eine Reihe von automatischen Schutzeinrichtungen, die verhindern sollen, dass es beim Betrieb beschädigt wird. Wenn es ordnungsgemäß installiert ist und benutzt wird, kommen diese Schutzeinrichtungen selten zum Einsatz.

Automatische Leistungsreduzierung

Die Temperatur der elektronischen Elemente im Innern des Kochfelds wird ständig durch eine Sonde gemessen. Steigt die Wärme zu stark an, wird die Leistungsstufe der Kochzone, deren elektronische Elemente zu überhitzen drohen, automatisch verringert, oder die den zu stark erhitzten Elementen am nächsten gelegene Kochzone wird automatisch abgeschaltet. Im Extremfall wird das Kochfeld automatisch vollständig abgeschaltet.

Sind die elektronischen Elemente wieder ausreichend abgekühlt, wird die Leistungsstufe wieder auf die ursprüngliche Einstellung zurückgesetzt.

Betriebsdauerbegrenzung

Zu Ihrer Sicherheit ist jede Kochzone mit einer Betriebsdauerbegrenzung versehen. Falls die Leistungsstufe längere Zeit nicht geändert worden ist (siehe folgende Tabelle), wird die Kochzone automatisch abgeschaltet und die Restwärmeanzeige aktiviert.

Die maximale Betriebsdauer wird gemäß der zuletzt angewählten Leistungsstufe eingestellt.

Leistungsstufe	Maximale Betriebsdauer in Stunden
1	8
2	8
3	8
4	4
5	4
6	4
7	2
8	2
9	2

Automatische Sicherheitsabschaltung

Wenn innerhalb des Kochfeldgehäuses zu hohe Temperaturen registriert werden, schaltet sich das Kochfeld aus Sicherheitsgründen automatisch ab.

Restwärme-Anzeige



WARNUNG!

Verbrennungsgefahr!

Während des Gebrauchs wird das Glaskeramik-Kochfeld und seine berührbaren Teile heiß. Vorsicht ist geboten, um das Berühren von Heizelementen zu vermeiden.

- Stellen Sie sicher, dass Kinder unter 8 Jahren keinen Zugriff auf das Glaskeramik-Kochfeld haben, wenn sie unbeaufsichtigt sind.
- Die Kochzonen sind auch nach dem Ausschalten noch sehr heiß, was die blinkenden Restwärmeanzeigen „H“ signalisieren.
- Beachten Sie unbedingt, dass die Restwärmeanzeigen bei einer Stromunterbrechung erlöschen und eventuell vorhandene Restwärme nicht länger anzeigen.

Bei Kochvorgängen überträgt sich die Wärme des Topfes auf die Glaskeramik-Oberfläche der Kochzone, und die Kochzone wird heiß. Wird die Kochzone ausgeschaltet, beginnt abwechselnd mit der Anzeige „-“ die Anzeige „H“ zu blinken.

Wird das Kochfeld ausgeschaltet, blinkt die Restwärmeanzeige „H“ weiterhin.

Sinkt die Temperatur an der Glaskeramik-Oberfläche unter einen bestimmten Wert (ca. 65 °C), erlischt die Anzeige „H“.



Verriegelungsfunktion (Kindersicherung)

Die Verriegelungsfunktion dient dazu, folgende Situationen zu verhindern:

- unbefugte oder unbeabsichtigte Änderungen in den Einstellungen der aktiven Kochzonen;
- unbefugtes oder unabsichtliches Einschalten des Kochfelds.

Auf diese Weise kann die Verriegelungsfunktion auch wie eine Art Kindersicherung eingesetzt werden.

Verriegelungsfunktion aktivieren

Um die Verriegelungsfunktion zu aktivieren,

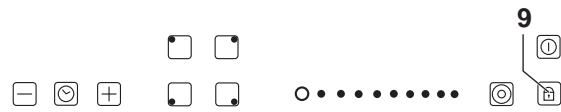

- Berühren Sie den Sensor 9.



Die Anzeige 17 zeigt Lo.

Verriegelungsfunktion deaktivieren

Um die Verriegelungsfunktion zu deaktivieren,

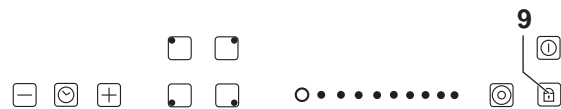

- Berühren Sie erneut den Sensor 9 **einige Sekunden lang**.

Die Anzeige Lo erlischt.

Hinweise:

- Zum Aktivieren der Verriegelungsfunktion muss das Kochfeld nicht eingeschaltet sein.
- Sie können die Verriegelungsfunktion auch bei eingeschaltetem Kochfeld aktivieren und bei ausgeschaltetem Kochfeld deaktivieren.
- Wenn Sie die Verriegelungsfunktion **bei ausgeschaltetem Kochfeld aktiviert** haben, sind **sämtliche** Sensoren ohne Funktion. Sie können also in diesem Fall das Kochfeld auch **nicht einschalten**, bevor Sie die Verriegelungsfunktion deaktiviert haben.
- Nach einem **Stromausfall** ist der Verriegelungssensor **nicht** mehr aktiv, da das Kochfeld dann automatisch in die Grundeinstellung zurückkehrt.

Zweikreis-Kochzone und Bräterzone benutzen

Zwei der Kochzonen Ihres Kochfelds, die Kochzone hinten rechts und die Kochzone vorne links, können erweitert werden, wenn Sie einen großen Topf oder einen Bräter benutzen wollen.

Hinweis: Die Zweikreis-Funktion und die Bräter-Funktion lassen sich erst dann aktivieren, wenn Sie zuvor eine Leistungsstufe eingestellt hatten.

Zweikreis-Funktion aktivieren

1. Schalten Sie die Kochzone **5** vorne links ein, und stellen Sie die gewünschte Leistungsstufe ein, wie im Abschnitt „Kochzone einschalten und einstellen“ beschrieben.
2. Berühren Sie den Auswahl-Sensor **13** für die Kochzone **5** vorne links.

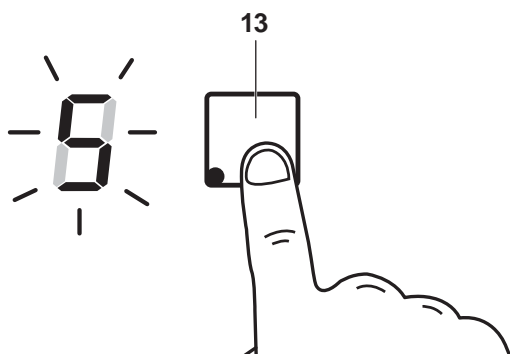

Die Leistungsstufenanzeige der Kochzone beginnt zu blinken.

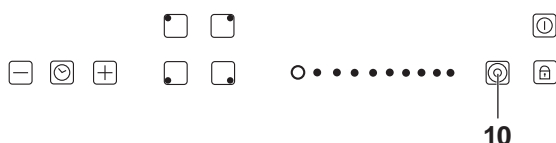

3. Berühren Sie den Sensor **10** zum Aktivieren der Zweikreis-Funktion.

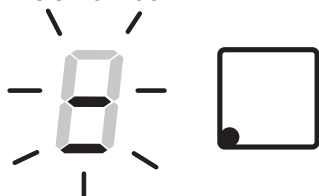

Anstelle der Leistungsanzeige der Kochzone erscheint die Anzeige **z** und beginnt zu blinken.

Nach einigen Sekunden beginnt die Anzeige **z** im Wechsel mit der Leistungsstufenanzeige zu blinken.

Zweikreis-Funktion deaktivieren

Um die Zweikreis-Funktion zu deaktivieren,

1. Berühren Sie erneut den Auswahl-Sensor **13** für die Kochzone **5** vorne links.

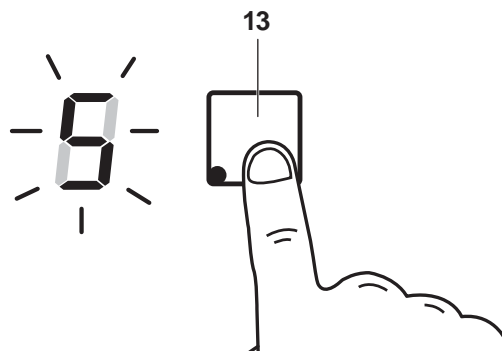

Die Anzeige **z** beginnt zu blinken.

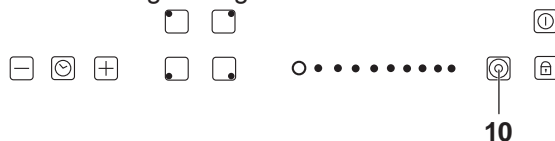

2. Berühren Sie erneut den Sensor **10**. Anstelle der Anzeige **z** erscheint wieder die Leistungsstufenanzeige der Kochzone und beginnt zu blinken.
3. Berühren Sie ein weiteres Mal den Auswahl-Sensor **13** für die Kochzone **5** vorne links. Die Leistungsstufenanzeige blinkt nicht mehr; die Zweikreis-Funktion ist deaktiviert.

Bräter-Funktion aktivieren

1. Schalten Sie die Kochzone **2** hinten rechts ein, und stellen Sie die gewünschte Leistungsstufe ein, wie im Abschnitt „Kochzone einschalten und einstellen“ beschrieben.
2. Berühren Sie den Auswahl-Sensor **7** für die Kochzone **2** hinten rechts.

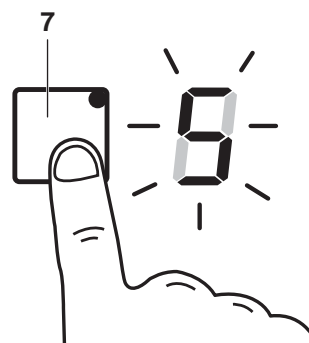

Die Leistungsstufenanzeige der Kochzone beginnt zu blinken.

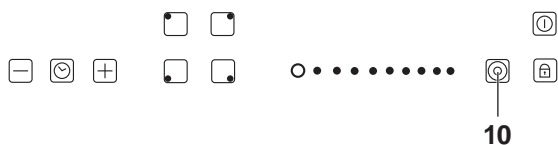

3. Berühren Sie den Sensor **10** zum Aktivieren der Bräter-Funktion.

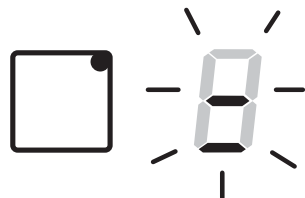

Anstelle der Leistungsanzeige der Kochzone erscheint die Anzeige **8** und beginnt zu blinken.

Nach einigen Sekunden beginnt die Anzeige **8** im Wechsel mit der Leistungsstufenanzeige zu blinken.

Bräter-Funktion deaktivieren

Um die Bräter-Funktion zu deaktivieren,

1. Berühren Sie erneut den Auswahl-Sensor **7** für die Kochzone **2** hinten rechts.

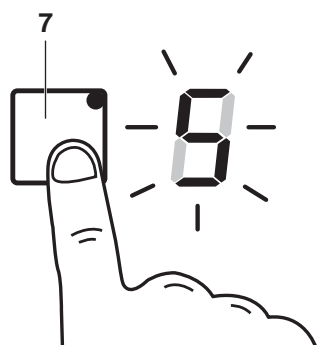

Die Anzeige **8** beginnt zu blinken.

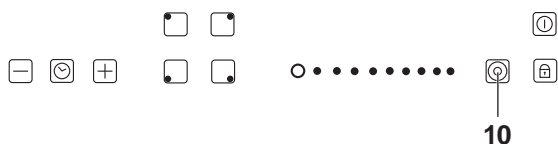

2. Berühren Sie erneut den Sensor **10**.
Anstelle der Anzeige **8** erscheint wieder die Leistungsstufenanzeige der Kochzone und beginnt zu blinken.
3. Berühren Sie ein weiteres Mal den Auswahl-Sensor **7** für die Kochzone **2** hinten rechts.
Die Leistungsstufenanzeige blinkt nicht mehr; die Bräter-Funktion ist deaktiviert.

Kochtabelle

In diesem Kapitel erfahren Sie, welche Leistungsstufen und Garzeiten bei verschiedenen Gerichten empfehlenswert sind. Insbesondere die Garzeiten sind von Art, Gewicht und Qualität der Speisen abhängig. Deshalb sind Abweichungen möglich.

Kochstufe	Vorgang
1 – 2	<ul style="list-style-type: none"> • kleine Mengen von Kochgut vorsichtig erwärmen • Schokolade oder Butter schmelzen • Kochgut, das leicht anbrennt • leichtes Köcheln • langsames Erwärmen
3 – 4	<ul style="list-style-type: none"> • Aufwärmen von Kochgut • Kochgut zum Kochen bringen • Reis kochen
5 – 6	<ul style="list-style-type: none"> • Pfannkuchen backen
7 – 8	<ul style="list-style-type: none"> • Sautieren von Kochgut • Nudeln kochen
9	<ul style="list-style-type: none"> • Anbraten von Kochgut • Scharfes Anbraten • Suppe zum Kochen bringen

Kochfeld reinigen und pflegen



WARNUNG!

Verbrennungsgefahr!

Wenn Sie das heiße Glaskeramik-Kochfeld während des Betriebs berühren, können Sie sich verbrennen.

- Berühren Sie das Kochfeld nicht!
- Stellen Sie sicher, dass Ihre Hände z.B. mit Handschuhen geschützt sind.

HINWEIS

Gefahr von Sachschäden!

Wenn Sie das Glaskeramik-Kochfeld unsachgemäß benutzen, können Schäden entstehen.

- Benutzen Sie zum Reinigen des Kochfelds keine Dampf- oder Hochdruckreiniger. Wasserdampf könnte durch Ritzen zu unter Spannung stehenden Bauteilen des Glaskeramik-Kochfelds geraten und einen Kurzschluss verursachen.
- Lassen Sie das Glaskeramik-Kochfeld vollständig abkühlen, bevor Sie es reinigen.
- Benutzen Sie keine scharfen Reinigungsmittel, Scheuermittel, Scheuerpulver oder Stahlschwämme, weil die Oberfläche so beschädigt werden kann.

Regelmäßige Reinigung und Pflege

Reinigen und pflegen Sie das Kochfeld regelmäßig mit einem speziellen Pflegemittel, das ein spezielles Imprägnieröl für Glaskeramik-Kochfelder enthält. Solche Pflegemittel erhalten Sie im Fachhandel.

Leichte, nicht fest eingebrannte Verschmutzungen

1. Schalten Sie das Kochfeld aus, und lassen Sie es vollständig abkühlen.
2. Wischen Sie Verschmutzungen mit einem feuchten Lappen ohne Reinigungsmittel ab.
3. Entfernen Sie helle Flecken mit Perlfarbton (Aluminiumrückstände, z. B. von Alufolien) mit einem speziell dafür geeigneten, im Fachhandel erhältlichen Reinigungsmittel.
4. Entfernen Sie Kalkrückstände mit Essig oder einem speziell dafür geeigneten, im Fachhandel erhältlichen Reinigungsmittel.

Starke, fest eingebrannte Verschmutzungen

1. Schalten Sie das Kochfeld aus, und lassen Sie es vollständig abkühlen.
2. Lösen Sie feste, eingebrannte Verschmutzungen nur mit einem Klingenschaber (nicht im Lieferumfang enthalten). Wischen Sie danach die Fläche mit einem feuchten Lappen ab.
3. Entfernen Sie hartnäckige Verschmutzungen mit einem speziell dafür geeigneten, im Fachhandel erhältlichen Reinigungsmittel. Wischen Sie die Fläche danach mit einem feuchten Lappen ab.



Zuckerhaltige Speisereste, Kunststoffe oder Alufolien

1. Schalten Sie die betroffene Kochzone **nicht** aus!
2. Entfernen Sie die Rückstände **in heißem Zustand** mit einem Klingenschaber von der **heißen** Kochzonenoberfläche.
3. Nachdem Rückstände entfernt worden sind, Kochfeld ausschalten und abkühlen lassen.
4. Hartnäckige Verschmutzungsreste mit einem speziell dafür geeigneten, im Fachhandel erhältlichen Reinigungsmittel entfernen. Danach die Fläche mit einem feuchten Lappen abwischen.

Wenn's mal ein Problem gibt

Fehlersuchtablelle

Bei allen elektrischen Geräten können Störungen auftreten. Dabei muss es sich nicht um einen Defekt am Gerät handeln. Prüfen Sie deshalb bitte anhand der Tabelle, ob sich die Störung beseitigen lässt.



WARNUNG!

Stromschlaggefahr!

Bei unsachgemäßer Reparatur eines defekten Geräts besteht Stromschlaggefahr. Sie können sich und spätere Benutzer dadurch in Lebensgefahr bringen.

- Versuchen Sie niemals, das defekte – oder vermeintlich defekte – Gerät selbst zu reparieren. Nur autorisierte Elektrofachkräfte dürfen Reparaturen ausführen.

Problem	Mögliche Ursachen	Problembesehung
Gerät funktioniert nicht.	Stromzufuhr ist unterbrochen.	Sicherung für das Einbau-Kochfeld am Sicherungskasten in der Wohnung überprüfen; wieder einschalten, ggf. Sicherung wechseln.
	Elektronik überhitzt (z. B. durch mangelhafte Isolierung).	Abkühlen lassen; Isolierung verbessern.
Gerät reagiert nicht auf Eingaben.	Gerät ist nicht eingeschaltet.	Gerät einschalten.
	Sensor wurde zu kurz berührt (weniger als 1 Sekunde).	Sensor ein wenig länger berühren.
	Mehrere Sensoren wurden gleichzeitig berührt.	Immer nur einen Sensor berühren.
Gerät reagiert nicht auf Eingaben, sondern gibt ein langes akustisches Signal aus.	Verriegelung ist eingeschaltet.	Verriegelung ausschalten.
	Sensor(en) sind verdeckt oder verschmutzt.	Sensor(en) freilegen oder reinigen.
Gerät schaltet sich aus.	Nach Einschaltung wurde länger als 60 Sekunden kein Sensor berührt.	Gerät wieder einschalten und innerhalb von 60 Sekunden einen Sensor berühren, z. B., um eine Leistungsstufe einzugeben.
Kochzone schaltet sich ab, und es erscheint die Anzeige „H“.	Voreingestellte Zeit ist abgelaufen.	Ggf. Kochzone erneut einschalten.
Gerät schaltet sich unplanmäßig ab.	Im Inneren des Geräts herrschen Temperaturen außerhalb des zulässigen Bereichs.	Leistungsstufen werden automatisch verringert. Nach Temperaturrückgang wird die Leistungsstufe automatisch wieder auf den ursprünglich eingestellten Wert erhöht.
Restwärmeanzeige leuchtet nicht, obwohl Kochzone noch heiß ist.	Stromzufuhr ist unterbrochen.	Stromzufuhr wiederherstellen.